

A LINE SHOE RACK

Aufbauanleitung

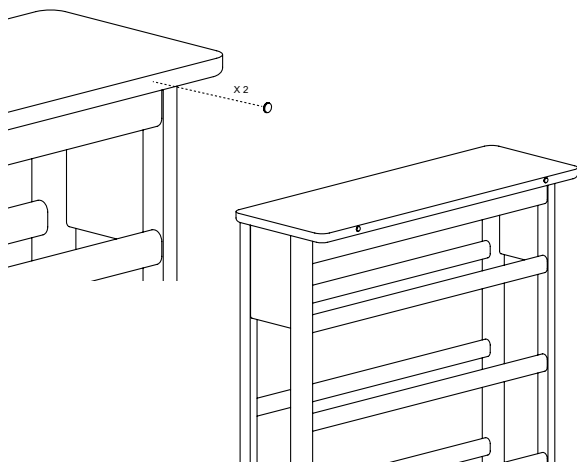

SCHRITT 1

Bringen Sie oben am Regal die zwei selbstklebenden Stoßdämpfer aus Gummi an.

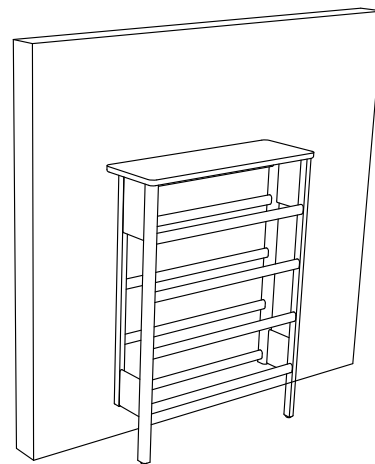

SCHRITT 2

Hinweis: Das Shoe Rack kann ohne Verwendung der Metallhalterung aufgestellt werden. Jedoch empfehlen wir, das Schuhregal mit der Halterung an der Wand zu befestigen, vor allem wenn Kinder und Tiere im Haushalt leben.

A LINE SHOE RACK

Aufbauanleitung

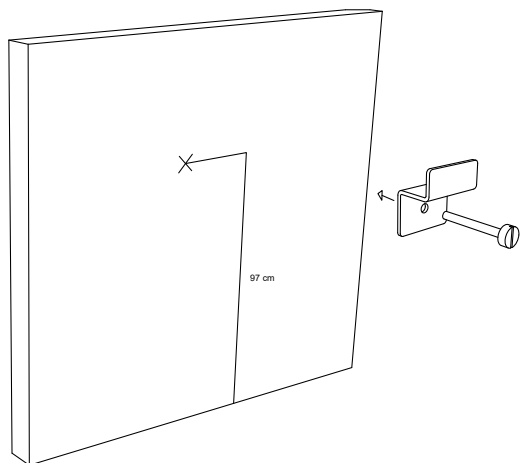

SCHRITT 3

Messen Sie 97 cm vom Boden aus ab und zeichnen Sie eine Markierung an die Wand. Bohren Sie ein Loch in die Wand und verwenden Sie ggf. einen Dübel (je nachdem, um welche Wand es sich handelt). Befestigen Sie die Halterung an der Wand.

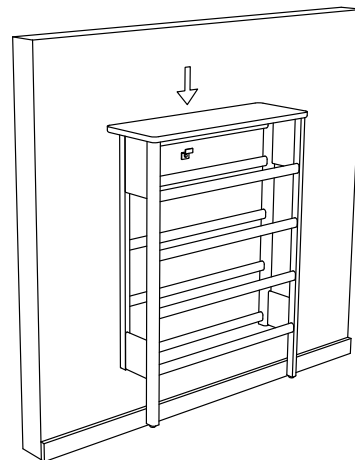

SCHRITT 4

Stellen Sie das Schuhregal an die Wand und fixieren Sie es an der Metallhalterung.